

Karsten F. Kröncke.

## Prognose: Astronomische Vorgänge und ihre astrologischen Entsprechungen

Fortsetzung von  KENNER Nr. 04, April 2010

Zwei Bewegungen der Erde beeinflussen uns massgeblich.

1. Die Erde rotiert um die eigene Achse in 24 Stunden = 360°-Kreis  
Erzeugt werden der Wechsel von Tag und Nacht, Arbeit und Ruhe.
2. Die Erde umläuft die Sonne in 365,2425 Tagen = 360°-Kreis  
Wahrgenommen werden der Wechsel der Jahreszeiten, winterliche und sommerliche Eindrücke.

Wir setzen die beiden Bewegungen der Erde in Beziehung zueinander:

Fundamentalkreis „Äquator“ 360° = Fundamentalkreis „Ekliptik“ 360°  
tägliche Rotation = jährlicher Umlauf  
1 Tag = 1 Jahr  
24 Stunden = 365,2425 Tage

### Prognose: Das progressive Horoskop\*

Im progressiven Horoskop finden wir eine zeitliche Entsprechung. Ein Tag (24 Stunden) des Lebens von Geburt an wird wie ein Lebensjahr (rund 365 Tage) gewertet. Danach entspricht der erste Lebenstag nach der Geburt dem ersten Lebensjahr. Der siebte Lebenstag entspricht dem siebten Lebensjahr, der vierzigste Lebenstag entspricht dem vierzigsten Lebensjahr usw.

Die Positionen nach der Geburt von Sonne, Mond, Mondknoten, MC und Aszendent sowie der Planeten lassen sich zu jedem beliebigen Zeitpunkt berechnen und ergeben ein neues Horoskop. Es heißt, das progressive Horoskop. Es wird in Beziehung zum Radix gesetzt.

Die progressiven Stände von Sonne, Mond und MC symbolisieren auch Zeitanzeiger für das Jahr (Sonne p), für den Monat (Mond p) und für den Tag (MC p).

Mit diesem methodischen Zugang zu einem Horoskop ist allerdings eine schwerwiegende Einschränkung zu verbinden: In vielen Fällen, wenn nicht in den meisten, übersteigt die Verwirklichung der an sich klaren Konstellation die Vorstellungskraft des Deutenden. Und das deckt sich mit der Alltagserfahrung in vielen Lebensbereichen.

### Sonne progressiv und Sonnenbogen\*

Sonne progressiv ist eine Sonnen-Position. Jede Position, welche die Sonne in Tagen nach der Geburt erreicht, heißt progressiver Sonnenstand. Der Winkelabstand zwischen Sonne radix und Sonne progressiv heißt Sonnenbogen. Dieser ist für jeden Menschen der individuelle Direktionsbogen.

Mit dem Sonnenbogen werden alle Radix-Faktoren dirigiert. Begründet wird die Sonnenbogen-Direktion mit der Annahme, dass die Sonne alles Körperliche als Form oder Gefäß symbolisiert. Für den Menschen symbolisiert die Sonne den ganzen Körper mit allen physischen, geistigen und seelischen Merkmalen. Der Körper trägt die Seele des Menschen. Deshalb gehören Körper und Seele zusammen. Der Mensch auf der Erde macht die Reise (Bewegung) der Erde um die Sonne mit. Darum dürfen nur mit dem Sonnenbogen alle anderen Radix-Faktoren dirigiert werden.

### \*Übungshoroskop (mit Erklärung, Anleitung, Berechnung, Auswertung)

Siehe ☉KENNER, Nr. 12, Dezember 1992, Fall „Attentat auf Oskar Lafontaine“.

### Prognose: Das Tageshoroskop\*

Während das Radix-Horoskop ein Leben lang unverändert bleibt, ändern sich fortwährend die Positionen der Faktoren des progressiven Horoskops, des um den Sonnenbogen dirigierten Horoskops sowie des Tageshoroskops. Deren Winkelgrößen zu den Radix-Positionen bleiben somit nicht gleich.

Diese beobachtbare Tatsache der Veränderungen und damit auch Entwicklungen entspricht unserer Vorstellung vom Lebensplan. Der Mensch bleibt immer derselbe, mit seiner Stimme, mit seinem Charakter, mit seinem Wesen, sonst würden wir einander nicht wiedererkennen können. Der Plan enthält einerseits alles für uns Bestimmte und andererseits entstehen fortwährend um uns herum Veränderungen, damit durch Tätigkeit und Einsatz von Mitteln Wirklichkeit wird, um unser Ziel zu erreichen.

Der Mensch, geboren als männlich oder weiblich, zu einer bestimmten Zeit, an einem bestimmten Ort, befindet sich wie in einem Schicksalsrad oder in einer Schicksalskugel sicher geborgen und gehalten.

Leonardo da Vincis (1452-1519) Proportionsstudie nach Vitruv „Der vitruvianische Mensch“ (1492), Abb. 1, finden wir als Holzkugel-Skulptur in Roms Flughafenhalle wieder, Abb.2. Wir entdecken, dass auch sie einen Menschen zeigt, dessen gedachte senkrechte Linie vom Kopf bis Fuss die Erdachse (Sommer/Winter, Krebs/Steinbock) und dessen gedachte waagerechte, durch den Bauchnabel verlaufende Linie, den Äquator (Frühling/Herbst, Widder/Waage), symbolisieren, Abb. 3 und 4.



Abbildung 1



Abbildung 2

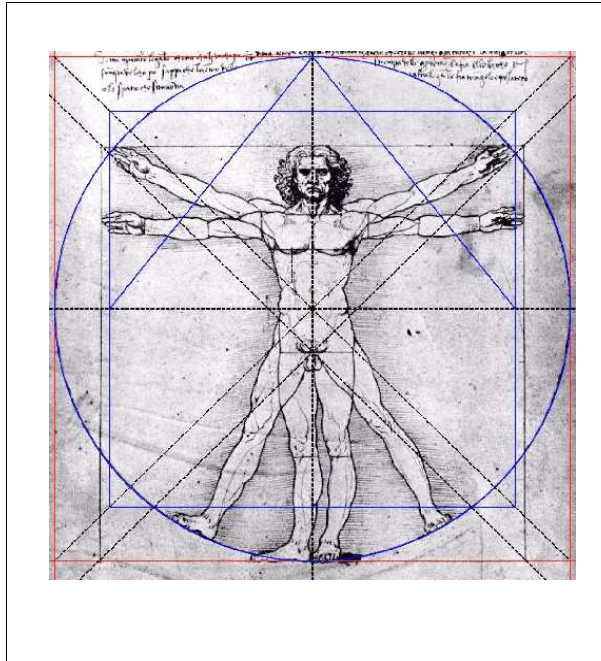

Abbildung 3

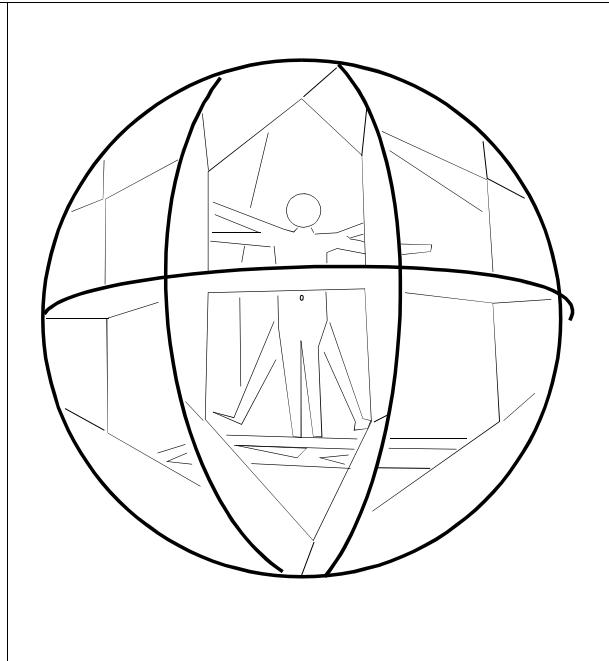

Abbildung 4, Blick nach Süden zeigt uns: Das Horoskop der Erde

Die räumliche Betrachtung hilft uns, die Verteilung der Positionen von MC, Aszendent, Sonne, Mond, Mondknoten und Planeten leicht einzuordnen und von ihren Punkten aus gedachte Linien bis zur Mitte hin zu verlängern.

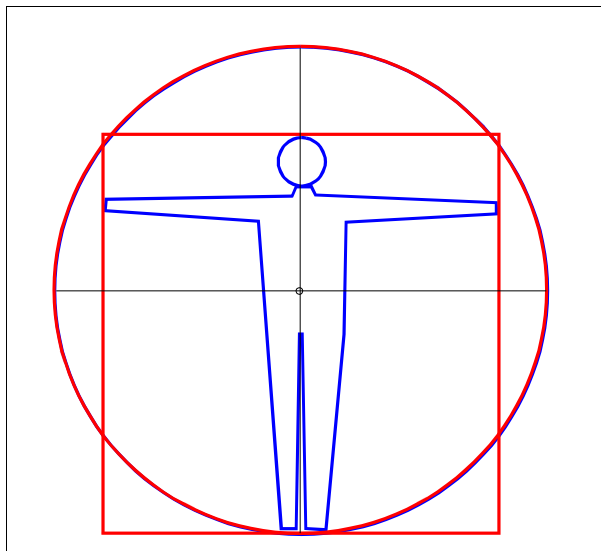
Die um die Sonne sich bewegende Erde nimmt gegenüber den anderen Faktoren eine dominantere Stellung ein. Deshalb sagen wir, um in der bildhaften Vorstellung zu bleiben, die Position der Sonne gleicht einem „Anker“, der die sich drehende und auf der Ekliptik bewegende Erde positioniert. Die zwei weiteren Angelpunkte im Horoskop sind MC und AS. Das MCp bewegt sich jeden Tag um durchschnittlich ein Grad weiter (der Aszendent progressiv entsprechend). Während die Sonne den Tag anzeigt, beschreibt das MCp, was mir heute bewusst wird. Der dazugehörige Aszendent progressiv beschreibt das Verhältnis zum persönlichen Mitmenschen, der mir heute gerade gegenüber steht (er ist mein Nächster). Unser methodischer Untersuchungsweg:

Von der T-Ebene (Tageskonstellationen) aus schauen wir nach Sonne t, MCp und ASp. Relevant sind jene Faktoren, über die sie sich am jeweiligen Tag bewegen.

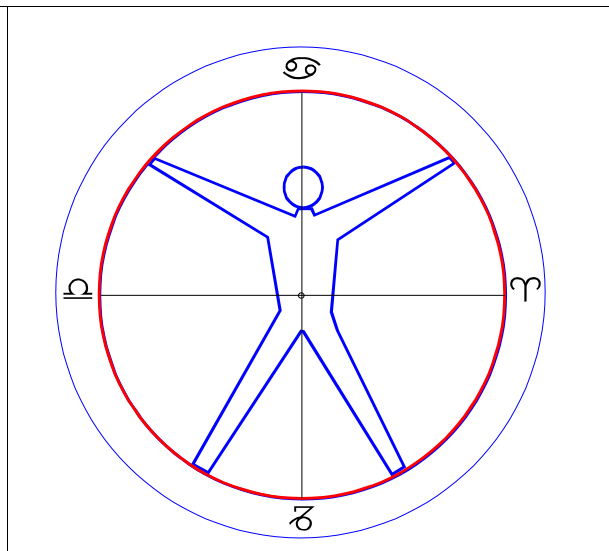
T	-Ebene (Transite)	... mit allen 22 Faktoren, davon besonders ausgehend ... von 1. Sonne t 2. MCp 3. ASp
S	-Ebene (Sonnenbogen)	... mit allen 22 Faktoren
P	-Ebene (Progressiv)	... mit allen 22 Faktoren
R	-Ebene (Radix)	... mit allen 22 Faktoren

### \*Übungshoroskop

Siehe  KENNER, Nr. 03, März 2010, Fall „Heirat“, S. 9-11. Beschrieben wird der methodische Weg, „Wie Gestirne das Tagesgeschehen anzeigen“.

\*Alfred Witte: *Das Tageshoroskop mit dem persönlichen Meridian*. S. 113, in „Der Mensch - eine Empfangsstation kosmischer Suggestionen.“ Nachdruck aller 47 Aufsätze von 1913-1925. Ludwig Rudolph (WITTE-Verlag) Hamburg, 1975, ISBN 3-920807-11-1



INSTITUT für ASTROLOGIE, Freier Arbeitskreis für Lehre und Forschung  
in: Kulturgut Astrologie e.V. • Kehler Str. 40 • 79108 Freiburg  
Postbank Karlsruhe Konto-Nr. 175002-755 • BLZ 660 100 75  
Tel.0761-33 980 • Fax 0761-30 730 • E-Mail: [astrokck@web.de](mailto:astrokck@web.de) • [www.astrax.de](http://www.astrax.de)  
© 2010 by Karsten F. Kröncke • Nachdruck mit Quellenangabe erlaubt.